

- Images are for reference only. Products are subject to change without notice.
- Please read the instruction manual carefully before use and keep it for future reference.

# TCL

## TRF-318WEXPKR

USER MANUAL  
**REFRIGERATOR**

---

PLEASE READ ALL INSTRUCTIONS BEFORE USING THIS APPLIANCE

## Contents

**Thank you for buying TCL refrigerator. We hereby express our thanks.  
Welcome to use TCL refrigerator. We will do our best to provide you with quality service.**

Safety instructions .....	P2
Product introduction .....	P5
Handling and placement .....	P6
Preparations prior to use .....	P7
Operation notes .....	P8
Illustration and operation of display panel .....	P8
Food storage .....	P11
Ice-making .....	P11
Disassembly and assembly method of accessory .....	P12
Maintenance .....	P12
Failure analysis .....	P13
Non-failure .....	P13
Technical parameter .....	P14
Packing list .....	P14

1. **T**his appliance is not intended for use by persons (including children) with reduced physical, sensory or mental capabilities, or lack of experience and knowledge, unless they have been given supervision or instruction concerning use of the appliance by a person responsible for their safety. Children should be supervised to ensure that they do not play with the appliance.

2. **I**f the supply cord is damaged, it must be replaced by the manufacturer, its service agent or similarly qualified persons in order to avoid a hazard.

3. **T**his appliance can be used by children aged from 8 years and above and persons with reduced physical, sensory or mental capabilities or lack of experience and knowledge if they have been given supervision or instruction concerning use of the appliance in a safe way and understand the hazards involved. Children shall not play with the appliance. Cleaning and user maintenance shall not be made by children without supervision.

4. **WARNING:** Keep ventilation openings, in the appliance enclosure or in the built-in structure, clear of obstruction.

5. **WARNING:** Do not use mechanical devices or other means to accelerate the defrosting process, other than those recommended by the manufacturer.

6. **WARNING:** Do not damage the refrigerant circuit.

7. **WARNING:** Do not use electrical appliances inside the food storage compartments of the appliance, unless they are of the type recommended by the manufacturer.

8. **D**o not store explosive substances such as aerosol cans with a flammable propellant in this appliance.

9. **T**his appliance is intended to be used in household and similar applications such as

- **S**taff kitchen areas in shops, offices and other working environments;
- **F**arm houses and by clients in hotels, motels and other residential type environments;
- **B**ed and breakfast type environments;
- **C**atering and similar non-retail applications.

10. **T**his product contains a light source of energy efficiency class F for light source ERP, test with (without) light cover.

## **1. Warning**

**Warning:** No barrier is allowed around the appliance or in the embedded structure in order to ensure the free ventilation.

**Warning:** It is forbidden to speed up the defrosting process with any mechanical equipment or by other method except for the method recommended by the manufacturer.

**Warning:** Never damage the refrigerating circuit.

**Warning:** Never use any electric apparatus in the food chamber of the appliance except for the type recommended by the manufacturer.

**Warning:** Never place the liquid beverage or food contained with glass container in the freezing chamber for fear of cracking.

**Warning:** If powered off, the refrigerator shall be powered on 5min later for fear of damaging the compressor.

**Warning:** If any live part, abnormal noise, smell, smoke or other abnormality is found during use, it is necessary to power off the appliance immediately and contact the after-sales service department of the Company timely.

**Warning:** Never place your finger or hand under the refrigerator, especially rear bottom of refrigerator; otherwise, you may be hurt by the sharp matter.

**Warning:** The children must not play or climb the refrigerator. The operation by the children must be supervised by their parents for fear of danger.

**Warning:** Never place your hand between the doors to open or close door for fear of jamming your finger. The door handle shall be used to open or close the door.

**Warning:** Under the rated climate types SN, N and ST, the operating ambient range of the appliance is 10°C~38°C; under the climate types SN, N, ST and T, the operating ambient range of the appliance is 10°C~43°C. If the appliance operates outside the rated climate type (ambient temperature range), the appliance may not maintain the satisfying interior temperature.



**Warning:** Risk of fire / flammable materials

**Warning:** When positioning the appliance, ensure the supply cord is not trapped or damaged.

**Warning:** Do not locate multiple portable socket-outlets or portable power supplies at the rear of the appliance.

Children aged from 3 to 8 years are allowed to load and unload refrigerating appliances

Opening the door for long periods can cause a significant increase of the temperature in the compartments of the appliance.

Clean regularly surfaces that can come in contact with food and accessible drainage systems.

Clean water tanks if they have not been used for 48 h; flush the water system connected to a water supply if water has not been drawn for 5 days.

Store raw meat and fish in suitable containers in the refrigerator, so that it is not in contact with or drip onto other food.

Two-star frozen-food compartments are suitable for storing pre-frozen food, storing or making ice-cream and making ice cubes.

One-, two- and three-star compartments are not suitable for the freezing of fresh food.

If the refrigerating appliance is left empty for long periods, switch off, defrost, clean, dry, and leave the door open to prevent mould developing within the appliance.

## **2. Cautions**

**Cautions:** The power supply of this product must be uniform with the power supply mentioned on the nameplate, and the standard independent 3-hole socket shall be used (above 10A, and reliably grounded). One socket must not be shared by more than one appliance; otherwise, fire may be caused due to overheat.

**Cautions:** Never pull the power wire by hand. It is necessary to hold and unplug the power connector from the socket to disconnect the power supply. The power wire or connector must not be touched by the wet hand for fear of electric shock.

**Cautions:** The power wire must not be squeezed by the refrigerator or any heavy load, and the power wire shall not be bent extremely. The damage or peeling of power wire may result in fire or electric shock. If the power wire is broken or cut, please contact the after-sales service department immediately.

**Cautions:** No flammable or explosive matter or corrosive acid or alkaline matter is allowed in the refrigerator.

## **Safety instructions**

**Cautions:** The refrigerator must not be used in the rain or under the sunshine.

**Cautions:** It is forbidden to place the container with fluid on the refrigerator because the breakage or turnover of the container may affect the electrical insulation of refrigerator and result in electric shock or fire.

**Cautions:** The refrigerator must not be disassembled or modified without permission. The repair of refrigerator must be performed by the specialist.

**Cautions:** In case of leakage of any flammable gas such as coal gas, it is necessary to close the leaking valve first and then open the window for ventilation, and forbidden to unplug the refrigerator connector immediately for fear of fire or explosion due to electric spark.

**Cautions:** Refrigerating appliances – in particular a refrigerator-freezer Type I – might not operate consistently (possibility of defrosting of contents or temperature becoming too warm in the frozen food compartment) when sited for an extended period of time below the cold end of the range of temperatures for which the refrigerating appliance is designed;

**Cautions:** The fact that effervescent drinks should not be stored in food freezer compartments or cabinets or in low-temperature compartments or cabinets, and that some products such as water ices should not be consumed too cold.

**Cautions:** The need to not exceed the storage time(s) recommended by the food manufacturers for any kind of food.

**Cautions:** The precautions necessary to prevent an undue rise in the temperature of the frozen food while defrosting the refrigerating appliance, such as wrapping the frozen food in several layers of newspaper.

**Cautions:** The fact that a rise in temperature of the frozen food during manual defrosting, maintenance or cleaning could shorten the storage life.

**Cautions:** The care required with regard to frozen food in storage in the event of an extended non-running of the refrigerating appliance (interruption of power supply or failure of the refrigerating system).

**Cautions:** The action to be taken when the refrigerating appliance is switched off and taken out of service temporarily or for an extended period (e.g. emptied, cleaned and dried, and the door(s) or lid(s) propped ajar).

## Product introduction

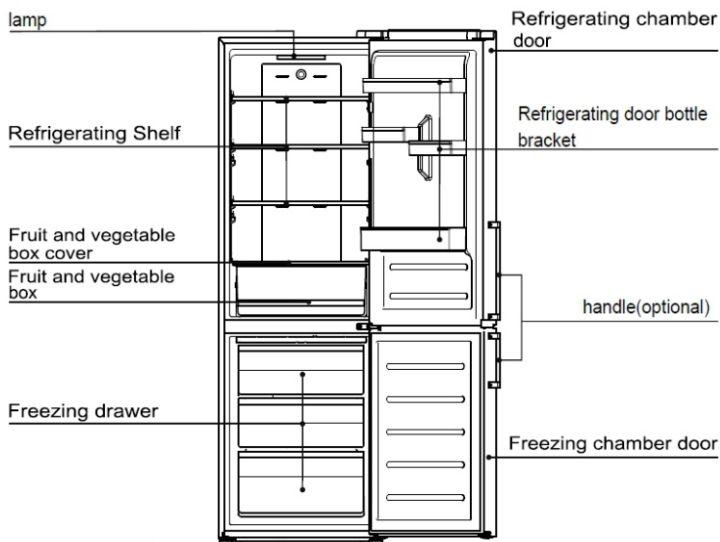

The pictures are for reference only. Please refer to the object

### Features

- Computer intelligent temperature control ; air cooling and frost free.
- Environmental-friendly refrigerant,It applies materials without CFC, R600a environmental-friendly materials. 80% of the main materials can be recycled;
- Transparent drawers with novel appearances and their internal foods can be clear at a glance;
- The tempered glass refrigeration shelves are height adjustable, wear proof, heat-proof and practical;
- The concealed condenser applies flat back design. It has perfect and coordinated style which is simple, easy to clean and high utility rate of space;
- This product adopts the efficient mute compressor of international brand and special case foaming technology, and features low noise, low energy consumption, and is more suitable for family and commercial purposes.

#### **Warm prompt:**

If your product is improved product, it may not be totally same as that in the instructions. But it will not change the performance and method of application. Please feel relieved about usage.

## Handling and placement

Certain space shall be left around the refrigerator, shown in the figure.

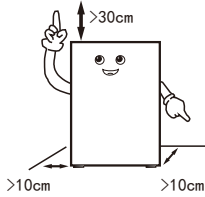

During handling, the door side of the refrigerator shall not contact with the handling tools

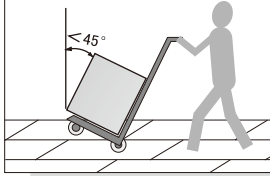

The refrigerator shall be placed in an environment which is dry, has good ventilation, far from direct sunshine and heat source.

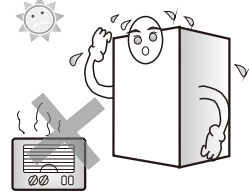

The refrigerator shall be placed on the flat and firm surface. If the ground is not flat, adjust the adjusting leg to keep it level.

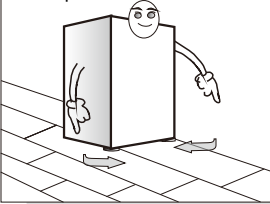

Never place the refrigerator into a too cold environment that may get frozen.

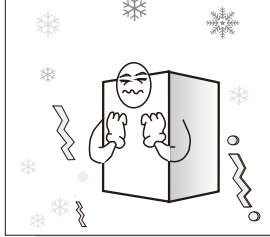

Removing the foam base is beneficial for bottom heat dissipation and can avoid fire.

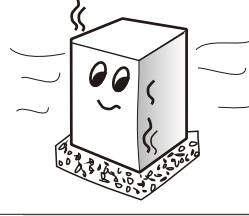

### Warning:

- When handling the refrigerator, at least two persons are required – one lifts the top of rear part, the other one handles the bottom (if one part is clamped, it is quite dangerous and may cause accident).
- When moving the refrigerator, the lower runner may damage and scratch the floor. If you need to move the refrigerator for a long distance, the internal accessories shall be fixed using adhesive tape. Otherwise, the accessories may get damaged due to crashing each other.
- Please place the refrigerator in the position with small vibration or little exposed to vibration. For users in the area where earthquake often occurs, please fix the refrigerator against the wall or pole. Otherwise, the falling of refrigerator will cause accident.
- Sufficient clearance shall be left around. If the clearance is too small or place goods on the top or close to the side, or paste on the sides, the heat dissipation of refrigerator will be affected, and thus to cause unnecessary electric energy waste as well as burn out of the wall and other goods; the contact between the back and wall will cause vibration and noise;
- Adjust the front part and adjusting leg of the refrigerator to level it. Unlevel of the refrigerator will cause vibration and noise.

## Handling and placement

**This refrigerating appliance is not intended to be used as a built-in appliance**

The outline dimension of the product and the space needed by the use of product are shown in the following.

pictures:

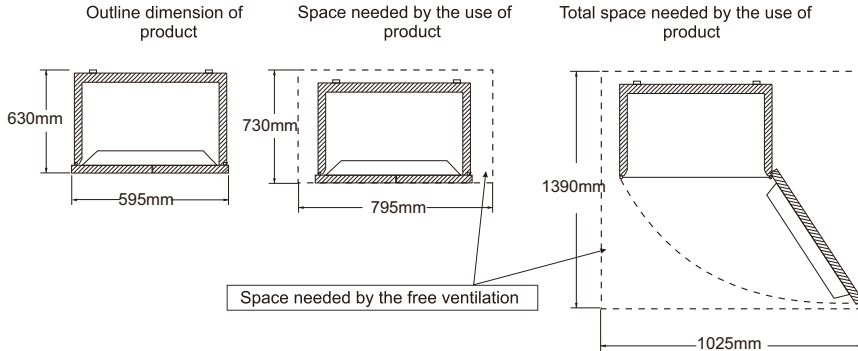

## Preparations prior to use

1. Remove all packing assemblies such as case fixing tape etc., especially the foam base.
2. Use warm wet cloth to clean both interior and exterior of the refrigerator, (neutral detergent can be added in warm water).
3. After leveling and cleaning the refrigerator, stand it for about 5 hours before plugging the power plug for powering on, and cool the refrigerator for 2 to 3 hours before storing foods.

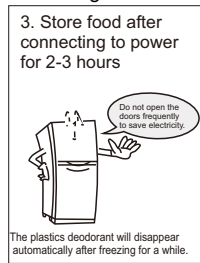
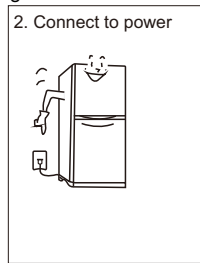
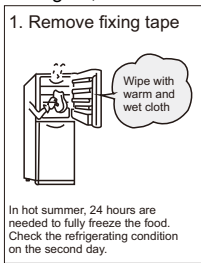

The appliance should be located in the coolest area of the room, away from heat producing appliances or heating ducts, and out of the direct sunlight.

Let hot foods cool to room temperature before placing in the appliance. Overloading the appliance forces the compressor to run longer. Foods that freeze too slowly may lose quality, or spoil.

Be sure to wrap foods properly, and wipe containers dry before placing them in the appliance. This cuts down on frost build-up inside the appliance.

Appliance storage bin should not be lined with aluminum foil, wax paper, or paper toweling. Liners interfere with cold air circulation, making the appliance less efficient.

Organize and label food to reduce door openings and extended searches. Remove as many items as needed at one time, and close the door as soon as possible.

Please refer to the product introduction picture on page 5 for the placement of accessories.

**Operation and diagram of display board**

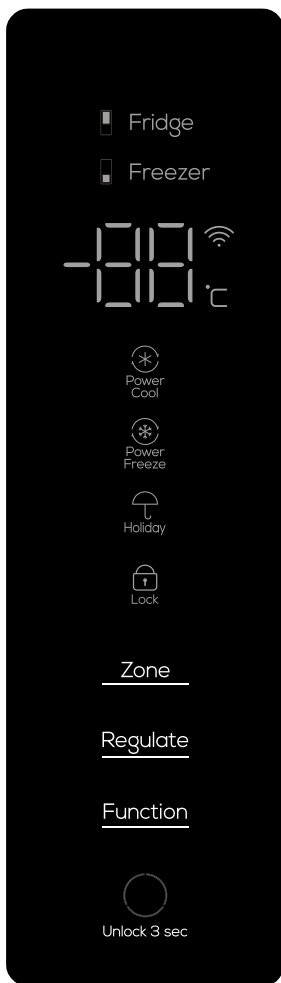

The above is the computer control board of the product

## Operation notes

### Powered on for the first time

When it is powered on for the first time, the refrigerator will start the intelligent mode and run at 5 °C for the refrigerator chamber and -18 °C for the freezer chamber.

### Child lock function

Turn on: when there is no key operation on the display screen, after 30 seconds, the keyboard is automatically locked and the child lock function is turned on;

Turn off: when the display screen is in the locked state, press the "unlock 3 sec" key and hold it for 3 seconds to unlock, and the child lock function is turned off.

### Manual temperature adjustment

When there is no key operation on the display within 30 seconds, the display will go out automatically, and the keyboard will be automatically locked. When the display is off, press the button for the first time to wake up the display; press and hold the "unlock 3 sec" button for 3 seconds to unlock, and then press the button again to make the button function effective.

### Refrigerator chamber temperature adjustment (2°C ~ 8°C)

In the unlocked state, repeatedly press the "Zone" button until the refrigerated storage temperature area is lit, and then presses the "Regulate" button to adjust the temperature of the refrigerator chamber. The temperature of the refrigerator chamber should be set between "02" - "03" - "04" - "05" - "06" - "07" - "08" - "02". Select the appropriate temperature to stop the key operation, and then set the temperature range for confirmation.

### Freezer chamber temperature adjustment (-24°C ~ -15°C)

In the unlocked state, repeatedly press the "Zone" button until the freeze storage temperature area is lit, and then presses the "Regulate" button to adjust the temperature of the freezer chamber. The temperature of the freezer chamber should be set between "-24" - "-23" - "-22" - "-21" - "-20" - "-19" - "-18" - "-17" - "-16" - "-15" - "-24". Select the appropriate temperature to stop the key operation, and then set the temperature range for confirmation.

### Power Cool function

When the refrigerator is under unlock state, press "Function" button repeatedly till the "Power Cool" icon blinks, after that, stop the key operation and wait for 3 seconds to enter refrigerator chamber power cool function. You can quit the power cool function with the same operation. Once entering "Power Cool", The Refrigerator will automatically quit the power cool function after entering it for 2 hours. "Power Cool"

Under "Power Cool" state, the setting temperature for the refrigerator chamber is displayed by 2°C till quitting the function. Under "Power Cool" state, when setting other functions, you may automatically quit the power cool function. Under "Power Cool" state, you will automatically quit the power cool function when the refrigerating door is opened over 3 minutes. (Under "Power Cool" state, when setting other functions, you may automatically quit the power cool function)

### Power Freeze function

When the refrigerator is under unlock state, press "Function" button repeatedly till the "Power Freeze" icon blinks, after that, stop the key operation and wait for 3 seconds to enter freezer chamber power freezing function. You can quit the power freezing function with the same operation. Once entering "Power Freeze", the refrigerator will automatically quit the power freezing function after it is under HL-COOL for 4 hours.

Under "Power Freeze" state, the setting temperature for the freezer chamber is displayed by -32°C till quitting the function. Under "Power Freeze" state, when setting other functions, you may automatically quit the power freezing function. Under "Power Freeze" state, you will automatically quit the power freezing function when the freezing door is opened over 3 minutes.

---

## Operation notes

(Under "Power Freeze" state, when setting other functions, you may automatically quit the power freezing function)

### Holiday function

In the unlocked state, press the "Function" key repeatedly until the "Holiday" icon flashes, stop the key operation and wait for 3 seconds to enter the holiday function. In holiday mode, the position of refrigerator refrigerating chamber shows "OF", and the refrigerating chamber enters the closed state. (In the "Holiday" state, when other functions are set, the holiday function may be automatically exited)

Note: Before activating the holiday function, please take out the food in the refrigerating chamber.

### Power off memory

When power goes off, the instantaneous working state at the time of power off will be locked. After power on, it will still work according to the setting before power off.

### Door alarm

If the refrigerator or freezer door is not closed tightly or stays open for more than 1 minute, beep issue "Di, Di, Di". Press any key to pause the alarm; send an alarm again after 1 minute; close the refrigerator or freezer door tightly to stop the alarm.

### Over temperature warning of freezer chamber

When the power is switched on, the temperature of the freezer chamber is higher than  $-12^{\circ}\text{C}$ , the schematic box corresponding to the temperature zone of the freezer chamber is on, and the digital zone flashes. Press any key to display the temperature of the freezer chamber when it is powered on, press the key again or 10 seconds later, it will return to the normal display state.

### Display protection function

If there is no any key operation within 30 seconds, the refrigerator will enter the display protection function, and the keyboard will be automatically locked. In the display protection mode, press any key to exit the display protection function.

## Operation notes

### Foods storage

#### Refrigerating chamber (2°C~8°C)

--The refrigerating chamber is mainly used for storing short-term foods, like milk, eggs and bottled drink.

--Vegetables, melons and fruits shall be put into the fruit and vegetable box to prevent water loss.

--The cooked foods shall be put into the refrigerator after packaging with the preservative bags, to prevent the back from frosting and the power from increasing.

#### Freezing chamber (-24°C~-15°C)

--The freezing chamber is used for the foods to be stored for long-term.

--Fish and meat to be frozen shall be cut into small pieces, packaged with preservative bags separately and then put into the frozen drawer.

--The glass container or the sealed container filled with liquid shall not be stored in the freezing chamber, to prevent the risk of burst due to freezing.

--The fresh foods shall not be stored together with the frozen foods.

--Do not place food close to inside wall in freezer lest food and wall should be frozen together.

#### ★★ Warm tips:

The stored food, if any, shall not block the air duct outlet and return port for fear of affecting the refrigerating effect.

Before being stored in the refrigerator, the overheated water and food shall be cooled to the room temperature.

#### Ice-making (If the appliance has it)

Fill the ice-making box with 4/5 water and put the box into the freezing chamber. After the water in the box turns into ice, twist the box slightly to separate the ice from the box. However, don't bend the box. When separating the ice, wrap the box with dry box to avoid finger frostbite.

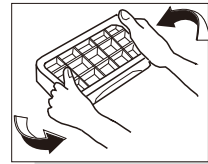

#### Handle installation instructions

Use a screwdriver to tighten the screws and install them at the holes on the side of the refrigerator door. Cover the plastic screw covers with a total of 4 screws and 4 plastic screw covers.

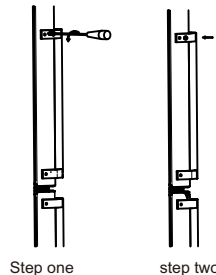

## Operation notes

### Disassembly and assembly method of accessory

--Glass shelf in the refrigerating chamber: the height of the shelf is adjustable, which facilitates the storage of articles with different volumes. Pull the shelf outwardly and upwardly in a slight way to take out.

--Fruit and vegetable box: for storing vegetables and fruits. It can be taken out by pulling outwardly.

--Drawer in the freezing chamber: storing foods to be preserved for long-term, such as meat and fish. It can be taken out by pulling outwardly and lifting upwardly.

Kindly tips: It is recommended to put into the large piece of meat after being cut into small pieces, to avoid difficult cutting after being frozen. The quick-freezing foods shall be distributed uniformly and stored together after being frozen.

--Bottle pedestal at the refrigerating door: storing eggs, various bottled drinks and other sundries. It can be taken out by being lifted up slightly.

Note: Don't pull out the bottle pedestal at the refrigerating door forcibly during disassembly, to avoid damaging the refrigerator.

### Changing the Light

Any replacement or maintenance of the LED lamps is intended to be made by the manufacturer, its service agent or similar qualified person.

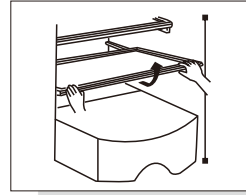

Take out by pulling upwardly and outwardly in a slight way

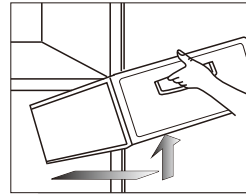

Take out by pulling outwardly and upwardly in a slight way

## Maintenance

It is suggested to maintain the refrigerator once per month;

--Unplug the power plug to prevent from electric shock;

--Use wet cloth or neutral detergent (cleanser essence) to wipe off the oil contamination and other dirt. Then completely wipe off the detergent.

--Do not use alkaline detergent, soap powder, gasoline and alcohol, talcum powder etc.; otherwise the coats or plastics may be damaged;

--Regularly clean the refrigerator body and clear the ground dusts to keep the refrigerator clean.

Inspections after maintenance:

1. Whether there are damages to the power line and plug; 2. Whether there are dusts on the power plug; 3. Whether there is abnormal heat on the plug; 4. Whether the socket is loose; 5. Whether the plug is totally inserted.

### Note:

If the power line and plug is damaged and there exist dusts, electric shock or fire may occur;

After unplugging the plug, 5 minutes must pass before re-plugging it;

Do not put your hands under the refrigerator to avoid getting hurt.

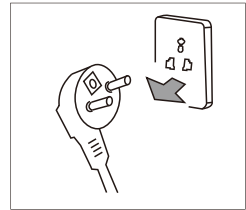

Unplug the refrigerator plug before cleaning



Please use neutral detergent

---

## **Failure analysis**

The following items shall be inspected before occurring failures which require maintenance:

### **Failures:Refrigerator does not work,The refrigeration effect is poor**

Causes:1. Check the connection of power supply. 2. Check whether the refrigerator is exposed to direct sunlight or whether there is heat source nearby. 3. Check whether there is heat dissipation space around refrigerator.

Remedies:1. Connect the power supply. 2. Move the refrigerator to a place without direct sunlight and heat source. 3. Leave sufficient space between refrigerator and wall.

### **Failures:Foods in refrigerating chamber are frozen**

Causes:1. Check whether the setting temperature is too low. 2. Check whether foods with too much water are too close to the rear wall.

Remedies:1. Adequately increase the temperature. 2. Move the foods with too much water to the door side of glass shelf

### **Failures:There is abnormal sound in refrigerator**

Causes:1. Check whether the bottom of refrigerator is stable. 2. Check whether the refrigerator is too close to the wall. 3. Check whether the refrigerator touches other objects.

Remedies:1. Adjust the bottom adjusting leg to stabilize the refrigerator. 2. Leave sufficient space around refrigerator. 3. Remove the obstacles.

### **Failures:There is abnormal odor in refrigerator**

Causes:1. Check whether the foods are sealed for storage. 2. Check whether the refrigerator is clean. 3. Check whether the foods are stored for too long time.

Remedies:1. Sealed foods for storage. 2. Regularly clean the refrigerator. 3.Do not store foods for too long time.

---

## **Non-failures**

### **Phenomenon:Fever or hot on two sides and spacing part surface between refrigerating chamber and freezing chamber.**

Cause:Refrigerator pipes (condenser, anti-fog pipes) are on two sides and front part of refrigerator for heat dissipation and to prevent from condensation.

### **Phenomenon:The door is too tight and not easy to open**

Cause:Reopening of the door immediately after closing it is hard because hot air enters the refrigerator and contracts to produce pressure difference. It is easy to open the door after a while.

### **Phenomenon:There is water ripple in refrigerator**

Cause:When starting or stopping the compressor, the refrigerant will make such sound; Water produced after defrosting will also make such sound.

### **Phenomenon:There is "Click" sound or tick sound in refrigerator**

Cause:Shrinkage and swelling of case will make such sound;When the case is cold or the door is opened, this sound will occur;Phenomenon:There is hum sound in refrigerator

Cause:Running of compressor will make such sound (if the refrigerator is not leveled, this sound will be louder)

### **Phenomenon:There is condensation or frosting freezing chamber door surface or food surface**

Cause:Temperature or humidity around the refrigerator is high;The door is opened for too long time;The foods with too much water are not sealed or tightly wrapped

### **Phenomenon:There is condensation on the built-in light surface**

Cause:Light will produce heat after being lit, and the door is opened for too long time. So there is temperature difference, and thus the light case will have condensation.

### **Phenomenon:There is condensation and water mist on body**

Cause:Humidity around refrigerator is high, and the moisture in the air will gather in the case to form condensation

## Technical parameter

Model	TRF-318WEXPKR						
Climate type	SN/N/ST						
Electric shock resistance	I						
Star sign	★☆☆						
Total Volume	306L						
Fresh food compartment	219L						
Volume of Freezer	87L						
Power type	220-240V~60Hz						
Rated current	0.9A						
Energy consumption	0.65kWh/24h						
Lamp power	1.5 W						
Weight	58.2 kg						
Dimension	595x630x1850mm						
Refrigerant and charge amount	R600a,42g						
Noise Volume	42dB(A)						

## Packing list

Annex	Model	TRF-318WEXPKR					
Refrigerating shelf		3					
Fruit and vegetable box cover		1					
Fruit and vegetable box		1					
Ice-making box		1					
Egg box		1					
Refrigerating door bottle bracket		3					
Freezing drawer		3					
Operating instruction		1					

## Safe recovery instructions

### Disposal

Old appliances still have some surplus value. An environmentally friendly approach will ensure that valuable raw materials are recycled.

The refrigerants used in your equipment and insulation materials require special handling procedures. Make sure there is no pipe damage on the back of the equipment before handling. Up-to-date information on the options for disposing of old equipment and packaging from old equipment can be obtained from the local municipal office.

Correct Disposal of this product.	
	This marking indicates that this product should not be disposed with other household wastes throughout the EU. To prevent possible harm to the environment or human health from uncontrolled waste disposal, recycle it responsibly to promote the sustainable reuse of material resources. To return your used device, please use the return and collection systems or contact the retailer where the product was purchased. They can take this product for environmental safe recycling.

## Description of climate types

Table 1 Climate classes

Class	Symbol	Ambient temperature ranges°C
Extended temperate	SN	+ 10 to + 32
Temperate	N	+ 16 to + 32
Subtropical	ST	+ 16 to + 38
Tropical	T	+ 16 to + 43

Extended temperate: 'this refrigerating appliance is intended to be used at ambient temperatures ranging from 10 °C to 32 °C';

temperate: 'this refrigerating appliance is intended to be used at ambient temperatures ranging from 16 ° C to 32 ° C' ;

Subtropical: 'this refrigerating appliance is intended to be used at ambient temperatures ranging from 16 ° C to 38 ° C' ;

Tropical: 'this refrigerating appliance is intended to be used at ambient temperatures ranging from 16 ° C to 43 ° C' ;

### Dear customer

if you need customer service, please check warranty card for further information.

- 이미지는 참고용으로 제공됩니다. 제품은 예고 없이 변경될 수 있습니다.
- 사용하기 전에 사용 설명서를 주의 깊게 읽고 나중에 참조할 수 있도록 보관하세요.

# TCL

## TRF-318WEXPKR

사용설명서  
**냉장고**

---

이 기기를 사용하기 전에 모든 지침을 읽으십시오

## 목차

TCL 냉장고를 구입해 주셔서 감사합니다. 이에 감사의 말씀을 전합니다.  
TCL 냉장고를 이용해 주신 것을 환영합니다. 양질의 서비스를 제공하기 위해 최선을 다하겠습니다.

안전 지침	P2
제품 소개	P5
취급 및 배치	P6
사용 전 준비 사항	P7
작동 설명	P8
디스플레이 패널의 설명도 및 작동	P8
식품 보관	P11
제빙	P11
액세서리 분해 및 조립 방법	P12
유지보수	P12
고장 분석	P13
무고장	P13
기술적 매개변수	P14
패킹 리스트	P14

1. 이 기기는 신체, 감각, 정신 능력이 결여되어 있거나 경험과 지식이 부족하여 감독이나 지시 없 안전하게 기기를 사용할 수 없는 사람(어린이 포함)이 사용하도록 만들어지지 않았습니다. 어린이가 기기를 가지고 놀지 않도록 어린이를 감시하는 것이 좋습니다.
2. 전원 코드가 손상된 경우, 위험을 방지하기 위해, 제조업체, 서비스 대리점 또는 이와 유사한 자 갖춘 인원에 의해 교체되어야 합니다.
3. 안전한 방법으로 기기를 사용하는 것에 관한 감독이나 지시를 받았으며 관련된 위험성을 이해한 후, 이 기기는 8세 이상의 어린이와 신체, 감각 또는 정신 능력이 저하되거나 경험과 지식이 부족한 대상 자에 의해 사용될 수 있습니다. 어린이가 본 기기를 가져 놀아서는 안 됩니다. 어린이가 감독 없이 청소 및 사용자 유지보수를 해서는 안 됩니다.
4. 경고: 기기 인클로저 또는 빌트인 구조의 통풍구에 장애물이 없도록 하십시오
5. 경고: 제조사에서 추천하는 것 외에, 제상 프로세스를 가속화하기 위한 기계 장치 또는 기타 방법을 용하지 마십시오.
6. 경고: 냉매 회로를 손상시키지 마십시오
7. 경고: 제조업체가 권장하는 유형이 아닌 한, 제품의 식품 저장실 내부에서 전기 제품을 사용하지 시기 바랍니다.
8. 가연성 추진제가 포함된 에어로졸 캔 따위 폭발성 물질을 이 기기 안에 보관하지 마십시오
9. 이 기기는 가정용과 다음과 유사한 응용 분야에서 사용하도록 설계되었습니다. 예를 들
  - 상점, 사무실 및 기타 작업 환경 내의 직원 주방 공간;
  - 농장 주택과 호텔, 모텔 그리고 기타 주거 유형 환경의 고객;
  - 침대 및 아침 식사 유형 환경;
  - 케이터링과 이와 유사한 소매가 아닌 응용 분야.
  - 침대 및 아침 식사 유형 환경;
  - 케이터링과 이와 유사한 소매가 아닌 응용 분야.

## 1. 경고

**경고** : 자유로운 환기를 보장하기 위해 기기 주변이나 내장된 구조물에는 어떠한 장애물도 허용되지 않습니다.

**경고** : 제조업체에서 권장하는 방법 이외의 기계 장비 또는 다른 방법으로 해동 속도를 높이는 것은 금지됩니다.

**경고** : 냉장 회로를 손상시키지 마세요.

**경고** : 제조업체에서 권장하는 유형 외에는 기기의 식품실 칸에 어떠한 전기 장치도 사용하지 마세요.

**경고** : 유리 용기에 담긴 액체 음료나 음식은 깨질 우려가 있으므로 절대로 냉동실에 넣지 마세요.

**경고** : 냉장고의 전원을 끄면 압축기가 손상될 수 있으므로 5분 후에 전원을 켜야 합니다.

**경고** : 사용 중 전기가 흐르는 부분, 비정상적인 소음, 냄새, 연기 또는 기타 이상이 발견되면 즉시 기기의 전원을 끄고 당사의 A/S 부서에 적시에 연락하세요.

**경고** : 냉장고 아래, 특히 냉장고 뒤쪽 바닥에 손가락이나 손을 넣으면 날카로운 물질에 다칠 수 있으므로 절대 넣지 마세요.

**경고** : 어린이가 냉장고에서 놀거나 올라가서는 안 됩니다. 어린이가 사용하면 위험할 수 있으므로 반드시 보호자의 감독을 받아야 합니다.

**경고** : 손가락이 끼일까 봐 도어를 여닫을 때 도어 사이에 손을 넣지 마세요. 도어를 열거나 닫을 때 도어 핸들을 사용하세요.

**경고** : 정격 기후 유형 SN, N 및 ST 에서 기기의 작동 주변 온도 범위는 10°C~38°C 이며, 기후 유형 SN, N, ST 및 T 에서 기기의 작동 주변 온도 범위는 10°C~43°C 입니다. 기기가 정격 기후 유형 (주변 온도 범위) 을 벗어나 작동하는 경우, 기기가 만족스러운 실내 온도를 유지하지 못할 수 있습니다.



**경고** : 화재 / 인화성 물질의 위험

**경고** : 기기를 배치할 때 전원 코드가 끼이거나 손상되지 않도록 확인하세요 .

**경고** : 기기 뒷면에 여러 개의 휴대용 콘센트 또는 휴대용 전원 공급 장치를 배치하지 마세요 .

3 세에서 8 세 사이의 어린이는 냉장 용구를 싣고 내릴 수 있습니다 .

장시간 도어를 열면 냉장고 칸의 온도가 크게 상승할 수 있습니다 .

음식과 접촉할 수 있는 표면 및 접근 가능한 배수 시스템을 정기적으로 청소하세요 . 탱크를 48 시간 동안 사용하지 않으면 탱크를 청소하고 5 일 동안 물을 끌어오지 않으면 급수 시스템에 연결된 급수 시스템을 세척하세요 .

날고기나 생선은 적절한 용기에 보관하고 다른 음식에 접촉하거나 흘러내리지 않도록 냉장고에 넣어 냉장 보관하세요 .

2 스타 냉동 식품 칸은 미리 냉동된 식품을 보관하거나 아이스크림을 보관하거나 만들고 얼음을 만드는 데 적합합니다 .

1, 2, 3 스타 칸은 신선식품의 냉동 보관에 적합하지 않습니다 . 냉장고를 장시간 비워두는 경우, 기기 내부에 곰팡이가 생기지 않도록 전원을 끄고 서리를 제거하고, 청소하고, 건조시킨 후 도어를 열어주세요 .

## 2. 주의

**주의** : 본 제품의 전원 공급 장치는 명판에 명시된 전원 공급 장치와 일치해야 하며, 표준된 독립 3 구 소켓 (10A 이상, 안정적으로 접지됨) 을 사용해야 합니다 . 하나의 소켓을 두 대 이상의 기기가 공동 사용해서는 안 되며, 그렇지 않을 경우 과열로 인해 화재가 발생할 수 있습니다 .

**주의** : 절대로 전원선을 손으로 잡아당기지 마세요 . 전원 공급 장치를 분리하려면 소켓에서 전원 커넥터를 잡고 플러그를 뽑아야 합니다 . 감전의 위험이 있으므로 젖은 손으로 전원선이나 커넥터를 만지지 마세요 .

**주의** : 전원선이 냉장고나 무거운 하중에 의해 눌러서는 안 되며 전원선이 심하게 구부러져서는 안 됩니다 . 전원선이 손상되거나 벗겨지면 화재나 감전의 위험이 있습니다 . 전원선이 끊어지거나 절단되면 즉시 A/S 부서로 연락하세요 .

**주의** : 가연성 또는 폭발성 물질, 부식성 산성 또는 알칼리성 물질은 냉장고에 보관할 수 없습니다 .

## 안전 지침

**주의** : 냉장고는 비가 오거나 햇볕이 내리쬐는 곳에서는 사용하지 마세요 .

**주의** : 용기가 파손되거나 뒤집히면 냉장고의 전기 절연성에 영향을 미쳐 감전이나 화재가 발생할 수 있으므로 액체가 담긴 용기를 냉장고 위에 올려놓는 것을 금지합니다 .

**주의** : 허가 없이 냉장고를 분해하거나 개조해서는 안 됩니다 . 냉장고 수리는 반드시 전문 기술자가 수행해야 합니다 .

**주의** : 석탄가스 등 가연성 가스가 누출된 경우 누출 밸브를 먼저 닫은 후 창문을 열어 환기해야 하며 , 전기 스파크에 의한 화재나 폭발이 우려되므로 냉장고 커넥터를 즉시 뽑지 마세요 .

**주의** : 냉장 기기 ( 특히 타입 I 냉장 - 냉동기기 ) 는 냉장 기기가 설계된 온도 범위의 저온 끝단 아래에 장시간 놓아두면 안정되게 작동하지 않을 수 있습니다 ( 내용물이 해동되거나 냉동 식품 칸의 온도가 너무 따뜻해질 수 있음 ) .

**주의** : 발포성 음료는 식품 냉동실이나 냉장실 또는 저온 칸이나 캐비닛에 보관해서는 안 되며 , 물 얼음과 같은 일부 제품은 너무 차갑게 섭취해서는 안 된다는 사실도 기억하세요 .

**주의** : 모든 종류의 식품에 대해 식품 제조업체가 권장하는 보관 시간을 초과해서는 안 됩니다 .

**주의** : 냉동 식품을 여러 겹의 신문지로 포장하는 등 냉장 기기를 해동하는 동안 냉동 식품의 온도가 과도하게 상승하는 것을 방지하는 데 필요한 예방 조치입니다 .

**주의** : 수동 해동 , 유지 보수 또는 청소 중에 냉동 식품의 온도가 상승하면 저장 수명이 단축될 수 있습니다 .

**주의** : 냉장 기기의 장시간 작동하지 않을 시 ( 전원 공급 중단 또는 냉장 시스템 고장 ) 보관 중인 냉동 식품에 대해 필요한 주의 사항입니다 .

**주의** : 냉장 기기를 일시적으로 또는 장기간 사용하지 않을 때 취해야 할 조치에 대해 설명합니다 ( 예 : 비우기 , 청소 및 건조 , 도어 또는 뚜껑을 열어 둠 ) .

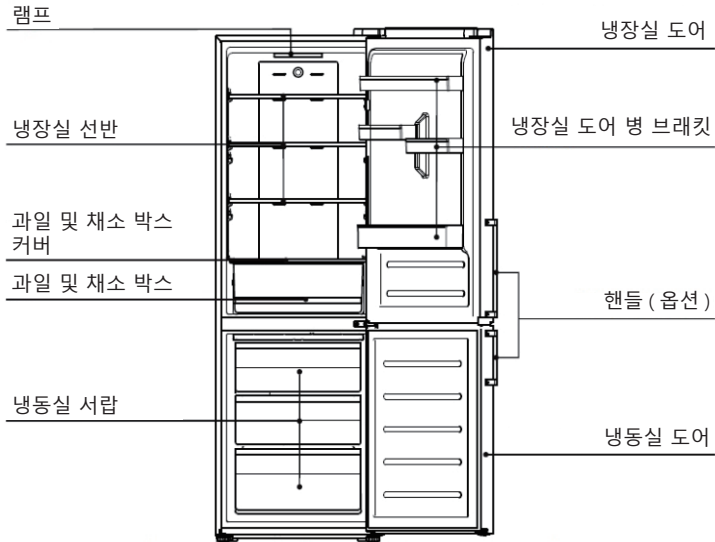

이 그림은 참고용으로만 제공됩니다. 실물을 참조하세요

**특징**

- 컴퓨터 지능형 온도 제어, 공냉식 및 서리 방지.
- 친환경 냉매, CFC가 없는 친환경 재료인 R600a 친환경 재료를 채택합니다. 주요 재료의 80%를 재활용할 수 있습니다.
- 외관이 참신한 투명 서랍장을 사용하여 내부 음식을 한눈에 확인할 수 있습니다.
- 강화유리 냉장 선반은 높이 조절이 가능하고 내마모성, 내열성 및 실용성이 뛰어납니다.
- 은폐형 콘덴서는 플랫 백 디자인을 적용합니다. 완벽하고 조화로운 스타일로 심플하고 청소하기 쉬우며 공간 활용도가 높습니다.
- 이 제품은 국제 브랜드의 효율적인 음식거 압축기와 특수 케이스 발포 기술을 채택하고 저소음, 저에너지 소모가 특징이며 가정 및 상업용으로 더 적합합니다.

**주의사항:**

제품이 개선된 제품인 경우 지침에 나와 있는 것과 완전히 일치하지 않을 수 있습니다. 그러나 성능과 적용 방법은 변경되지 않습니다. 안심하고 사용하세요.

냉장고 주변에는 그림과 같이 일정한 공간이 유지되어야 합니다.

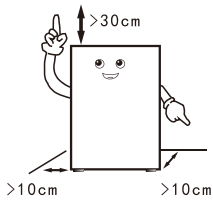

취급 시 냉장고 도어 쪽이 취급 도구에 닿지 않도록 하시기 바랍니다.

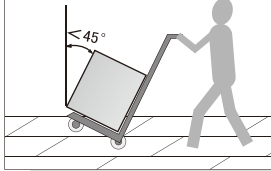

냉장고는 직사광선 및 열원에서 멀리 떨어진 건조하고 잘된 통풍조건을 가진 환경에 두어야 합니다.

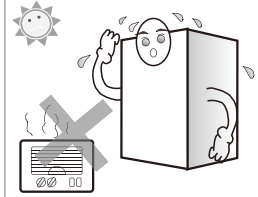

냉장고는 평평하고 단단한 표면에 놓아야 합니다. 지면이 평평하지 않은 경우, 조절용 다리를 조정하여 수평을 유지하시기 바랍니다.

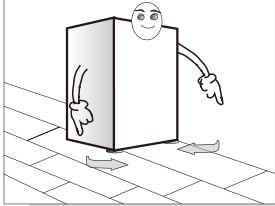

얼릴 만한 너무 추운 환경에 냉장고를 설치하지 않으시기 바랍니다.

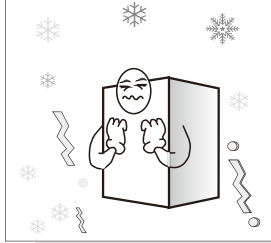

폼 베이스를 제거하는 경우, 열 발생에 유리하고 화재도 피할 수 있습니다.

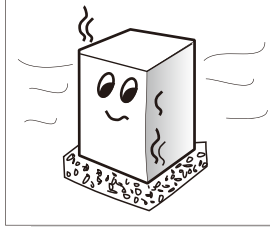

**따뜻한 프롬프트:**

- 냉장고 취급 시 적어도2명 이상이 필요합니다.1명은 후면 상단을, 1명은 하단을 운반합니다.(일부가 고정되는 경우, 너무 위험하며, 사고의 원인이 될 수 있습니다.)
- 냉장고 이동 시 하단 러너가 바닥을 손상시키고 긁힐 수 있습니다. 냉장고를 장거리 이동해야 하는 경우, 내부 부속품은 접착 테이프로 고정되어야 합니다. 그렇지 않으면, 서로 충돌하여 액세서리가 손상될 수 있습니다.
- 냉장고는 진동이 적거나 진동에 덜 노출되는 위치에 설치하시기 바랍니다. 지진발생이 빈번한 지역의 사용자는 냉장고를 벽이나 기둥에 고정하시기 바랍니다. 그렇지 않으면 냉장고가 떨어져 사고의 원인이 될 수 있습니다.
- 주변에 충분한 여유 공간을 유지해야 합니다. 간극이 너무 작거나 제품을 위쪽이나 측면에 가깝게 설치하거나 옆으로 붙이는 경우, 냉장고의 방열에 영향을 미치므로 불필요한 전기 에너지 낭비가 발생하고 벽이 타거나 기타 상품; 뒤와 벽 사이의 접촉은 진동과 소음을 일으킬 것입니다.
- 냉장고 앞부분 및 조절용 다리를 조절하여, 수평을 맞춰보시기 바랍니다. 냉장고의 수평이 맞지 않는 경우, 진동 및 소음이 발생합니다.

## 취급 및 배치

### 이 냉장고는 내장된 기기로 사용할 수 없습니다

제품의 외관 치수와 제품 사용 시 필요한 공간은 다음 그림과 같습니다.

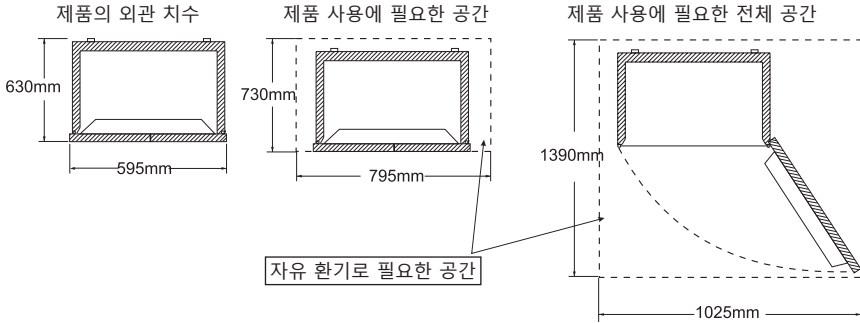

## 사용 전 준비 사항

1. 케이스 고정 테이프 등 모든 포장 어셈블리, 특히 폼 베이스를 제거하세요.
2. 따뜻한 물에 적신 천으로 냉장고 내부와 외부를 모두 닦아주세요 (중성 세제를 따뜻한 물에 타서 사용 가능).
3. 냉장고의 수평을 맞추고 청소한 후 전원을 켜기 위해 전원 플러그를 꽂기 전에 약 5 시간 정도 세워 두었다가 2~3 시간 동안 냉장고를 식힌 후 식품을 보관하세요.

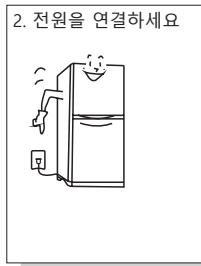
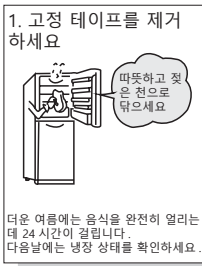

기기는 열을 내는 기기나 난방 덕트에서 멀리 떨어지고, 직사광선을 피해 실내에서 가장 서늘한 곳에 위치해야 합니다.

뜨거운 음식은 실온으로 식힌 후 기기에 넣으세요. 기기에 과부하가 걸리면 압축기가 더 오래 작동하게 됩니다. 너무 천천히 열리는 음식은 품질이 떨어지거나 상할 수 있습니다.

식품을 적절히 포장하고 용기를 기기에 넣기 전에 물기를 닦아내야 합니다. 이렇게 하면 기기 내부의 서리 발생을 줄일 수 있습니다.

냉장고 칸에 알루미늄 호일, 왁스 종이, 종이 타월을 깔아서는 안 됩니다. 라이너는 냉기 순환을 방해하여 기기의 효율을 떨어뜨립니다.

도어를 여는 횟수 및 수색 시간을 줄이기 위해 식품을 정리하고 라벨을 부착하세요. 한 번에 필요한 만큼의 물품을 꺼내고 가능한 한 빨리 도어를 닫으세요.

액세서리 배치는 제 5 페이지의 제품 소개 그림을 참조하세요.

## 작동 설명

### 디스플레이 보드의 작동 및 구성도



위는 제품의 컴퓨터 콘트롤 보드입니다

## 작동 설명

### 처음으로 전원 켜기

처음 전원을 켜면 냉장고는 스마트 모드를 시작하고 냉장실 작동 온도는 5°C, 냉동실 작동 온도는 -18°C입니다.

### 차일드 록 기능

켜기: 디스플레이 화면에 버튼 작동이 없을 때 30초 후 키보드가 자동으로 잠기고 차일드 록 기능이 켜집니다.

끄기: 디스플레이 화면이 잠금 상태일 때 '3초 잠금 해제' 버튼을 3초 간 길게 누르면 잠금이 해제되고 차일드 록 기능이 꺼집니다.

### 수동 온도 조절

30초 이내에 디스플레이에서 버튼 작동이 없으면 디스플레이가 자동으로 꺼지고 키보드가 자동으로 잠깁니다. 디스플레이가 꺼져 있을 때 처음으로 버튼을 눌러 디스플레이를 깨우고, '3초 잠금 해제' 버튼을 3초 간 길게 눌러 잠금이 해제되고 다시 버튼을 누르면 버튼이 작동합니다.

### 냉장실 온도 조절 (2°C ~ 8°C)

잠금 해제 상태에서 냉장실 온도 구역에 불이 켜질 때까지 '존' 버튼을 반복해서 누른 다음 '조절' 버튼을 눌러 냉장실의 온도를 조절하세요. 냉장실의 온도는 '02' - '03' - '04' - '05' - '06' - '07' - '08' - '02' 사이로 설정할 수 있습니다. 버튼 작동을 중지하기 위해 적절한 온도를 선택한 다음 확인을 위해 온도 범위를 설정합니다.

### 냉동실 온도 조절 (-24°C ~ -15°C)

잠금 해제 상태에서 냉동실 온도 구역에 불이 켜질 때까지 '존' 버튼을 반복해서 누른 다음 '조절' 버튼을 눌러 냉동실 온도를 조절하세요. 냉동실의 온도는 '-24' - '-23' - '-22' - '-21' - '-20' - '-19' - '-18' - '-17' - '-16' - '-15' - '-24' 사이로 설정할 수 있습니다. 버튼 작동을 중지하기 위해 적절한 온도를 선택한 다음 확인을 위해 온도 범위를 설정합니다.

### 파워 냉장 기능

냉장고가 잠금 해제 상태일 때 '파워 냉장' 아이콘이 깜박일 때까지 '기능' 버튼을 반복해서 누른 후, 버튼 작동을 멈추고 3초 간 기다리면 냉장실 파워 냉장 기능으로 들어갑니다. 동일한 조작으로 파워 냉장 기능을 종료할 수 있습니다. '파워 냉장' 기능이 활성화되면 냉장고는 2시간 동안 파워 냉장 기능이 계속되다가 자동으로 종료됩니다. '파워 냉장'

'파워 냉장' 상태에서는 기능이 종료될 때까지 냉장실의 설정 온도가 2°C로 표시됩니다. '파워 냉장' 상태에서 다른 기능을 설정할 때 이 기능을 자동으로 종료할 수 있습니다. '파워 냉장' 상태에서 냉장실 도어를 3분 이상 열면 파워 냉장 기능이 자동으로 종료됩니다. ('파워 냉장' 상태에서 다른 기능을 설정하면 파워 냉장 기능이 자동으로 종료될 수 있음)

### 파워 냉동 기능

냉장고가 잠금 해제 상태일 때 '파워 냉동' 아이콘이 깜박일 때까지 '기능' 버튼을 반복해서 누른 후 버튼 작동을 멈추고 3초 간 기다리면 냉동실 파워 냉동 기능으로 들어갑니다. 동일한 조작으로 파워 냉동 기능을 종료할 수 있습니다. '파워 냉동' 기능이 활성화되면 냉장고는 4시간 동안 HL-COOL 상태로 운전하다가 자동으로 파워 냉동 기능을 종료합니다.

'파워 냉동' 상태에서는 기능이 종료될 때까지 냉동실의 설정 온도가 -32°C로 표시됩니다. '파워 냉동' 상태에서 다른 기능을 설정할 때 파워 냉동 기능을 자동으로 종료할 수 있습니다. '파워 냉동' 상태에서는 냉동실 도어를 3분 이상 열면 파워 냉동 기능이 자동으로 종료됩니다.

('파워 냉동' 상태에서 다른 기능을 설정하면 파워 냉동 기능이 자동으로 종료될 수 있음)

## 작동 설명

### 휴가 기능

잠금 해제 상태에서 '휴가' 아이콘이 깜박일 때까지 '기능' 버튼을 반복해서 누른 후 버튼 작동을 멈추고 3 초 간 기다리면 휴가 기능으로 들어갑니다. 휴가 모드에서는 냉장고의 냉장실 위치에 '꺼짐'이 표시되고 냉장실이 닫힘 상태로 들어갑니다. (휴가 상태에서 다른 기능을 설정하면 휴가 기능이 자동으로 종료될 수 있음)

참고: 휴가 기능을 활성화하기 전에 냉장실에 있는 식품을 꺼내주세요.

### 정전 메모리

전원이 꺼지면 전원이 꺼진 순간 작동 상태가 잠깁니다. 전원을 켜 후에도 전원을 켜기 전 설정에 따라 계속 작동합니다.

### 도어 알람

냉장실 또는 냉동실 도어가 단단히 닫히지 않거나 1 분 이상 열려 있으면 '디, 디, 디' 신호음이 울립니다. 아무 키나 눌러 알람을 일시 중지하고, 1 분 후에 다시 알람을 보내고, 냉장실 또는 냉동실 도어를 단단히 닫아 알람이 중지됩니다.

### 냉동실 과열 경고

전원을 켜면 냉동실의 온도가  $-12^{\circ}\text{C}$  보다 높으면 냉동실의 온도 구역에 해당하는 도식 박스가 켜지고 디지털 구역이 깜박입니다. 전원을 켜 때 아무 키나 누르면 냉동실의 온도가 표시되고, 키를 다시 누르거나 10 초 후에 일반 표시 상태로 돌아갑니다.

### 디스플레이 보호 기능

30 초 이내에 아무 키를 누르지 않으면 냉장고가 디스플레이 보호 기능을 활성화하고 키보드가 자동으로 잠깁니다. 디스플레이 보호 모드에서 아무 키나 누르면 디스플레이 보호 기능을 종료할 수 있습니다.

## 작동 설명

### 식품 보관

#### 냉장실 (2° C~8° C)

- 냉장실은 주로 우유, 달걀, 병 음료와 같은 단기 보관할 식품을 보관하는 데 사용됩니다.
- 채소, 멜론, 과일은 수분 손실을 방지하기 위해 과일 및 채소 박스에 넣어야 합니다.
- 조리된 음식은 뒷면에 성애가 끼지 않고 전력이 증가하는 것을 방지하기 위해 롤백으로 포장한 후 냉장고에 보관합니다.

#### 냉동실 (-24° C~-15° C)

- 냉동실은 장기간 보관할 물품을 보관하는 데 사용됩니다.
- 냉동이 필요한 생선 및 육류는 작은 조각으로 잘라 별도의 롤백에 넣은 후 냉동실 서랍에 보관합니다.
- 냉동으로 인한 파열 위험을 방지하기 위해 유리 용기나 액체가 채워진 밀폐 용기는 냉동실에 보관하지 마세요.
- 신선 식품은 냉동 식품과 함께 보관하지 마세요.
- 음식과 벽이 함께 얼지 않도록 냉동실 안쪽 벽에 음식을 가까이 두지 마세요.

### ★★ 주의사항 :

보관된 음식물 (있을 경우)은 성능에 영향을 줄 수 있으므로 통풍구 및 환풍구를 막지 않아야 합니다.

과열된 물과 음식은 냉장고에 보관하기 전에 실온으로 식혀야 합니다.

### 제빙 (기기에 제빙 기능이 있는 경우)

제빙 박스에 물을 4/5 정도 채우고 박스를 냉동실에 넣습니다. 박스 안의 물이 얼음으로 변하면 박스를 살짝 비틀어 박스에서 얼음을 분리합니다. 하지만 박스를 구부리지 마세요. 얼음을 분리할 때는 손가락 동상을 방지하기 위해 마른 박스로 박스를 감싸주세요.

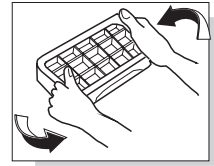

### 핸들 설치 지침

스크루 드라이버를 사용하여 나사를 조이고 냉장고 도어 측면의 구멍에 설치합니다. 총 4 개의 나사와 4 개의 플라스틱 나사 커버로 플라스틱 나사 커버를 덮습니다.

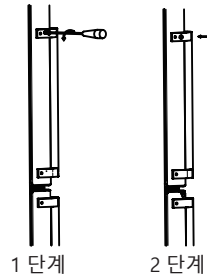

## 조작키

### 부속품 분해 및 조립 방법

- 냉장실 유리 선반: 선반 높이가 조절이 가능하여 다양한 부피에 대한 내용을 보존이 가능합니다. 선반을 바깥쪽으로 약간 위로 당겨 빼냅니다.
  - 과일 채소 보관박스: 채소 및 과일을 보관할 경우, 바깥쪽으로 잡아당겨서 꺼낼 수 있습니다.
  - 냉동실 서랍: 육류, 생선 등 장기보존 식품을 보관합니다. 바깥쪽으로 당기어 위로 들어 올리면 꺼낼 수 있습니다.
  - 친절하게 팁: 냉동 후 어려운 썰기를 피하기 위해, 작은 조각으로 썬 후에 큰 조각의 고기에 넣는 것이 권장됩니다. 급속 냉동 식품은 균일하게 유통되어야 하며, 냉동 후 함께 보관해야 합니다.
  - 냉장고 도어 측 병 받침대: 계란, 각종 병음료 및 기타 잡화를 보관합니다. 살짝 들어 올리면 꺼낼 수 있습니다.
- 참고: 냉장고를 손상시키지 않기 위해, 냉장고 도어에 있는 병 받침대를 분해하는 경우, 무리하게 당기지 않으시기 바랍니다.

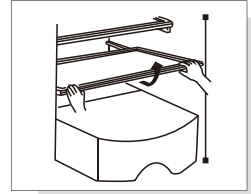

위쪽 및 바깥쪽으로 살짝 당겨 빼냅니다.

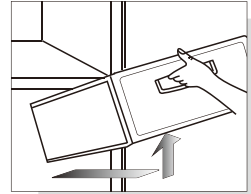

바깥쪽으로, 위로 살짝 당겨 빼냅니다.

## 관리 및 유지보수

- 한 달에 한 번의 냉장고 유지보수가 권장됩니다.
- 감전을 방지하기 위해, 전원 플러그를 뽑아야 합니다.
  - 물에 젖은 천이나 중성세제(글렌저 에센스)를 사용하여 기름때 등의 오염물을 닦아주어야 합니다. 그 다음에 세제를 완전히 닦아냅니다.
  - 알칼리성 세제, 비누 가루, 가솔린 및 알코올, 활석 가루 등을 사용하지 않습니다. 그렇지 않으면 코트 또는 플라스틱이 손상될 수 있습니다.
  - 냉장고 본체를 정기적으로 청소하고 바닥에 있는 먼지를 제거하여 냉장고를 깨끗하게 유지하시기 바랍니다.

### 유지보수 후 검사:

1. 전원선 및 플러그에 손상현상이 있는지 여부
2. 전원 플러그에 먼지가 있는지 여부
3. 플러그에 비정상적 열이 있는지 여부;
4. 소켓이 느슨한지 여부;
5. 플러그가 완전히 삽입되었는지 여부.

### 참고:

전원선 및 플러그가 파손되어 먼지가 생긴 경우, 감전, 화재의 위험이 존재합니다. 플러그를 뽑은 후, 다시 꽂기 전에 5분 동안이 지나야 합니다. 다칠 수 있으므로 냉장고 아래에 손을 넣지 않으시기 바랍니다.

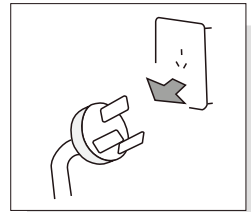

청소하기 전에 냉장고 플러그를 뽑아야 합니다.



중성세제를 사용하시기 바랍니다.

## 고장 분석

유지보수가 필요한 고장이 발생하기 전에, 다음 항목을 검사해야 합니다.

**고장: 냉장고가 작동하지 않으며, 냉각 효과가 나쁩니다.**

원인: 1. 전원 연결을 확인하시기 바랍니다. 2.냉장고가 직사광선에 노출되지 않았는지, 근처에 열원이 있는지 확인하시기 바랍니다. 3.냉장고 주변에 방열공간이 있는지 확인하시기 바랍니다.

해결방법: 1. 전원을 연결합니다. 2.냉장고를 직사광선 및 열원이 없는 위치로 옮겨줍니다. 3.냉장고 및 벽 사이에 충분한 공간을 유지합니다.

**고장: 냉장실 안에 있는 식품이 얼려 있습니다.**

원인: 1. 설정온도가 너무 낮은지 확인하시기 바랍니다. 2.수분이 너무 많은 음식물이 뒷벽에 너무 가까이 있는지 확인하시기 바랍니다.

해결방법: 1. 온도를 적당히 향상합니다. 2.수분이 너무 많은 식품을 유리 선반 도어 쪽으로 옮깁니다.

**고장: 냉장고에서 이상한 소리가 납니다.**

원인: 1.냉장고 아랫부분이 안정적인지 확인하시기 바랍니다. 2.냉장고가 벽에 너무 가까이 있는지 확인하시기 바랍니다. 3.냉장고가 다른 물체에 닿았는지 확인하시기 바랍니다.

해결방법: 1.아랫부분 조절용 다리를 조절하여 냉장고를 안정시킵니다. 2.냉장고 주변에 충분한 공간을 유지하시기 바랍니다. 3. 장애물을 제거합니다.

**고장: 냉장고에서 이상한 냄새가 납니다.**

원인: 1.식품이 밀봉되어 보관되고 있는지 확인하시기 바랍니다. 2.냉장고가 깨끗한 상태인지 확인하시기 바랍니다. 3.식품이 장시간 보관되었는지 확인하시기 바랍니다.

해결방법: 1. 보관용으로 밀봉된 식품. 2. 냉장고를 정기적으로 청소합니다. 3. 음식을 너무 오랫동안 보관하지 않아야 합니다.

## 무고장

**현상: 냉장실 및 냉동실 사이의 양면 및 이격부 표면에 열이 나거나며 뜨겁습니다.**

원인: 냉장고 파이프(응축기, 김서림 방지 파이프)는 냉장고의 양 측면 및 전면에 있으며, 방열 및 결로를 방지합니다.

**현상: 문이 너무 뻑뻑해서 쉽게 열리지 못합니다.**

원인: 뜨거운 공기가 냉장고로 들어가 수축하여 압력차를 발생시키기 때문에, 문을 닫았다가 바로 다시 여는 것은 어렵습니다. 잠시 후 문을 여는 조치가 쉽습니다.

**현상: 냉장고에 물 리플이 있습니다**

원인: 압축기가 작동하거나 중지할 경우, 냉매는 이러한 소리를 냅니다. 해동 후에 생성된 물도 이러한 소리를 냅니다.

**현상: 냉장고에서 "딸깍" 소리나 똑딱거리는 소리가 납니다.**

원인: 케이스의 수축 및 팽창에 의해 이러한 소리가 나타날 것입니다. 케이스가 차가우거나 문이 열리는 경우, 이 소리가 나타나며, 현상 : 냉장고에서 웅웅거리는 소리가 납니다.

원인: 압축기가 작동하는 경우, 소리가 납니다 (냉장고 수평이 맞지 않는 경우, 소리가 커집니다)

**현상: 냉동실 도어 표면 또는 식품 표면에 결로 또는 결로 현상이 나타납니다.**

원인: 냉장고 주변의 온도 또는 습도가 높으며; 도어가 너무 오랫동안 열려 있으며; 수분이 너무 많은 식품이 밀봉되지 않거나 단단히 포장되지 않습니다.

**현상: 내장된 조명등 표면에 결로가 있습니다.**

원인: 빛이 쬐진 경우, 열이 발생하고 도어가 너무 오랫동안 열려 있습니다. 따라서 온도차가 있으므로 라이트 케이스에 결로 현상이 발생합니다.

**현상: 본체에 결로 및 미분우수가 있습니다.**

원인: 냉장고 주변의 습도가 높으며, 공기 중의 수분이 케이스에 모여 결로가 발생합니다.

## 기술적 매개변수

모델	TRF-318WEXPKR					
기후 유형	SN/N/ST					
감전 방지	I					
스타 표기	***					
총 용량	306L					
신선식품 보관 칸	219L					
냉동실 용량	87L					
출력 유형	220-240V~/60Hz					
정격 전류	0.9A					
에너지 소비량	0.65kWh/24h					
램프 출력	1.5W					
무게	58.2kg					
치수	595x630x1850mm					
냉매 및 충전량	R600a, 42g					
노이즈 볼륨	42dB(A)					

## 패킹 리스트

모델	TRF-318WEXPKR					
부속품						
냉장실 선반	3					
과일 및 채소 박스 커버	1					
과일 및 채소 박스	1					
제빙 박스	1					
달걀 박스	1					
냉장실 도어 병 브래킷	3					
냉동실 서랍	3					
작동 지침	1					

## 안전 복구 지침

### 폐기

오래된 가전제품은 여전히 잉여 가치가 있습니다. 친환경적인 방식을 통해 가치 있는 원자재를 재활용할 수 있습니다.

장비와 단열재에 사용되는 냉매는 특별한 취급 절차가 필요합니다. 취급하기 전에 장비 뒷면에 파이프가 손상되지 않았는지 확인하세요. 오래된 장비 및 오래된 장비 포장의 폐기에 대한 최신 정보는 현지 정부에서 얻을 수 있습니다.

#### 본 제품의 올바른 폐기



이 표시는 이 제품을 EU 전역에서 다른 생활 폐기물과 함께 폐기해서는 안 됨을 나타냅니다. 통제되지 않은 폐기물 처리로 인한 환경이나 인체 건강에 대한 위험을 방지하기 위해 책임감 있게 폐기물을 재활용하여 물질적 자원의 지속 가능한 재사용을 촉진하세요. 사용한 기기를 반품하려면 반품 및 회수 시스템을 이용하거나 제품을 구매한 판매처에 문의하세요. 환경적으로 안전한 재활용을 위해 이 제품을 가져갈 수 있습니다.

## 기후 유형에 대한 설명

표 1 기후 등급

등급	기호	주변 온도 범위 °C
확장 온대	SN	+ 10 ~ + 32
온대	N	+ 16 ~ + 32
아열대	ST	+ 16 ~ + 38
열대	T	+ 16 ~ + 43

확장 온대 : '이 냉장 기기는 10°C ~ 32°C의 주변 온도 범위에서 사용하도록 설계되었습니다.'

온대 : '이 냉장 기기는 16°C ~ 32°C의 주변 온도 범위에서 사용하도록 설계되었습니다.'

아열대 : '이 냉장 기기는 16°C ~ 38°C의 주변 온도 범위에서 사용하도록 설계되었습니다.'

열대 : '이 냉장 기기는 16°C ~ 43°C의 주변 온도 범위에서 사용하도록 설계되었습니다.'

### 존경하는 고객님

고객 서비스가 필요한 경우 보증 카드에서 자세한 정보를 확인하세요.